

**KARMA**<sup>®</sup>

[www.karmaitaliana.it](http://www.karmaitaliana.it)

# **BAR LED28**

kit luci a Leds

---

**Manuale di istruzioni**



# Complimenti per la sua ottima scelta.

*Ci complimentiamo vivamente per la Sua scelta, il prodotto Karma da Lei acquistato è frutto di un'accurata progettazione da parte di ingegneri specializzati.*

*Per la sua realizzazione sono stati impiegati materiali di ottima qualità per garantirne il funzionamento nel tempo.*

*Il prodotto è stato realizzato in conformità alle severe normative di sicurezza imposte dalla Comunità Europea, garanzia di affidabilità e sicurezza.*

*Vi preghiamo di leggere attentamente questo manuale prima di cominciare ad utilizzare l'apparecchio al fine di sfruttarne appieno le potenzialità.*

*La Karma dispone di numerosi prodotti accessori che potranno completare il vostro apparecchio.*

*Vi invitiamo quindi a visionare l'intera gamma dei nostri prodotti visitando il sito internet:*

***[www.karmaitaliana.it](http://www.karmaitaliana.it)***

*sul quale troverete, oltre a tutti i nostri articoli, descrizioni accurate e documentazioni aggiuntive sviluppate successivamente all'uscita del prodotto.*

*I nostri uffici sono a vostra completa disposizione per qualsiasi chiarimento o informazione.*

*Ci auguriamo che rimarrete soddisfatti dell'acquisto e Vi ringraziamo nuovamente per la fiducia riposta nel nostro marchio.*

- > Conservare il manuale per future consultazioni e allegatelo se cedete l'apparecchio ad altri.
- > Assicuratevi sempre di collegare l'apparecchio con il voltaggio adeguato.
- > Questo prodotto non è adatto ad usi esterni (in presenza di umidità)
- > Per evitare il rischio di incendi o cortocircuiti non esponete mai l'apparecchio alla pioggia o all'umidità.
- > Non utilizzare con temperature ambiente superiori ai 35C°.
- > In caso di problemi di funzionamento interrompete l'uso immediatamente. Non tentate di riparare l'apparecchio per conto vostro, ma rivolgetevi all'assistenza autorizzata. Riparazioni effettuate da personale non competente potrebbero creare gravi danni sia all'apparecchio che alle persone.
- > Controllate che il cavo di alimentazione non sia rovinato.
- > Non staccate il cavo di alimentazione tirandolo dal filo.



### **ATTENZIONE:**

Nel momento in cui hai acquistato il prodotto avresti dovuto verificare che il pacco fosse integro, non danneggiato e/o aperto. Anche con imballo integro sei comunque tenuto a verificare lo stato del Prodotto entro tre (3) giorni dall'acquisto. Eventuali anomalie riscontrate devono essere comunicate immediatamente al venditore e ai nostri uffici, anche tramite e-mail, specificando nel dettaglio il danno subito. Ogni segnalazione oltre i suddetti termini non sarà presa in considerazione. È consigliato conservare tutti gli imballi, etichette, documento di consegna e quant'altro possa servire per favorire la rapida soluzione del problema.



Questo simbolo vi avverte della presenza di materiale non isolato "sotto tensione" ad elevato voltaggio, all'interno del prodotto, che può costituire pericolo di folgorazione per le persone



Questo simbolo vi avverte della presenza di istruzioni d'uso e manutenzione importanti, nel manuale o nella documentazione che accompagna il prodotto



Il marchio CE indica che questo prodotto è conforme alle norme della Comunità Europea: EMC (Compatibilità Elettromagnetica) e LVD (Direttive sulla Bassa Tensione)



Questo simbolo indica la conformità del prodotto alle normative internazionali dopo l'implementazione della Direttiva Europea 2002/96/EU nel sistema legale nazionale. I dispositivi elettrici ed elettronici non devono essere considerati rifiuti domestici. I consumatori sono obbligati dalla legge a restituire i dispositivi elettrici ed elettronici alla fine della loro vita utile ai punti di raccolta collerici preposti per questo scopo o nei punti vendita. Dettagli di quanto riportato sono definiti dalle leggi nazionali di ogni stato. Questo simbolo sul prodotto, sul manuale d'istruzioni o sull'imballo indicano che questo prodotto è soggetto a queste regole. Dal riciclo, e riutilizzo del materiale o altre forme di utilizzo di dispositivi obsoleti, voi renderete un importante contributo alla protezione ambientale.



Questo simbolo indica la conformità del prodotto alle normative internazionali RoHS (Restriction of certain Hazardous Substances) che limita l'impiego di determinate sostanze pericolose nelle apparecchiature elettriche ed elettroniche immesse sul mercato europeo dal 1° luglio 2006. Fa parte di una serie di Direttive UE sull'ambiente ed e' connessa strettamente alla Direttiva RAEE (Rifiuti di Apparecchiature Elettriche ed Elettroniche).

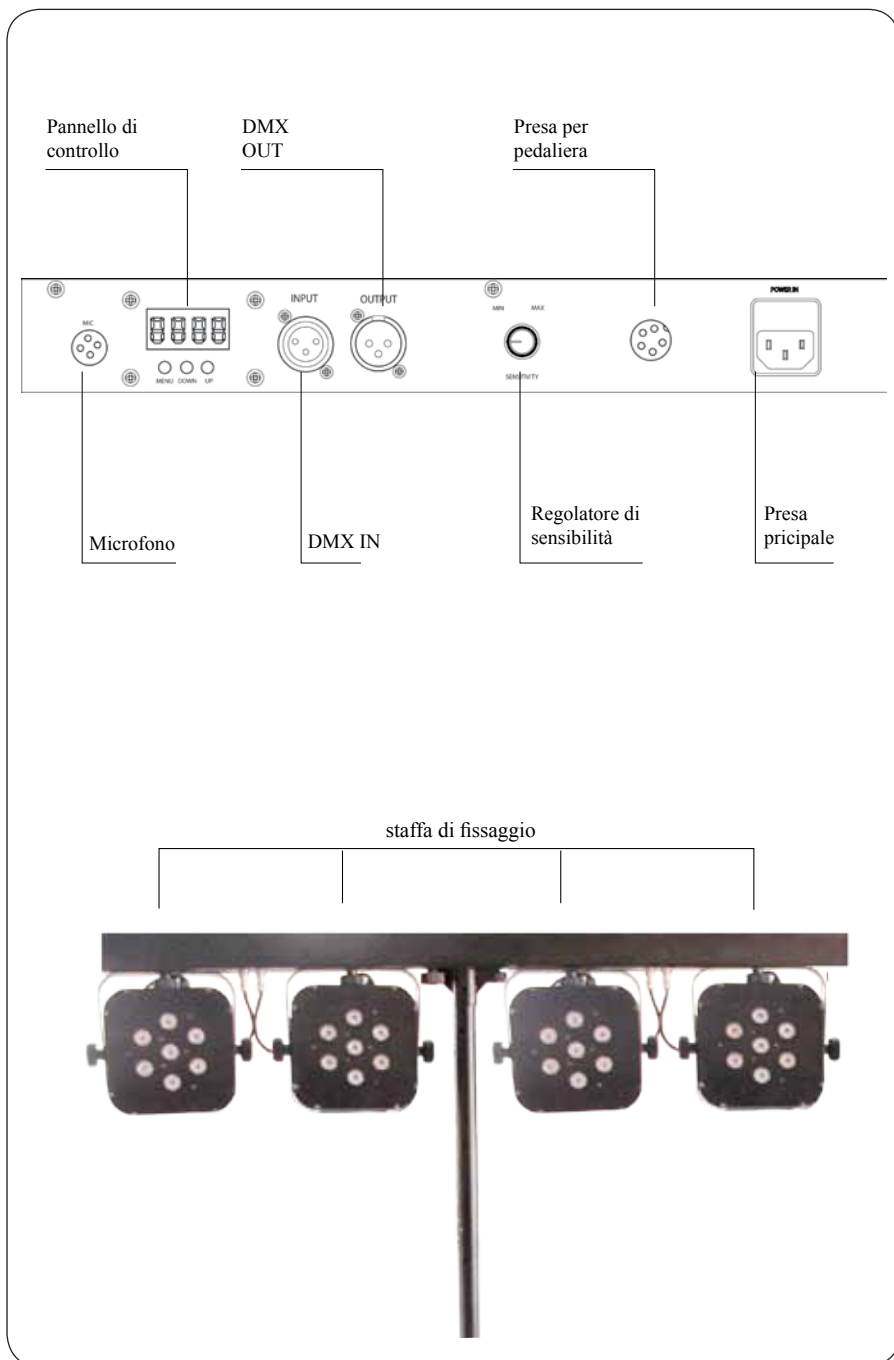

## PANNELLO DI CONTROLLO

Per navigare con il pannello di controllo usate i tasti situati sotto il Display LCD.

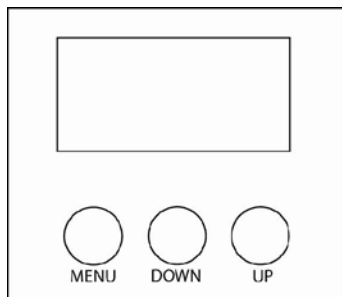

Button	Function
<MENU>	Premere il tasto per accedere al menu principale.
<DOWN>	Permette di scorrere le opzioni menù
<UP>	Permette di scorrere le opzioni menù

### MODALITA' MANUALE

1. Premete il tasto MENU e i tasti UP e DOWN fino a quando non appare la scritta "MANU", quindi confermate con il tasto ENTER
2. Regolate il DIMMER Rosso, scegliendo tramite i tasti UP/DOWN l'opzione RED che apparirà sul display e variate l'intensità del colore (**r000-->r255**) tramite i tasti UP/DOWN
3. Regolate il DIMMER Verde, scegliendo tramite i tasti UP/DOWN l'opzione GREE che apparirà sul display e variate l'intensità del colore (**g000-->r255**) tramite i tasti UP/DOWN
4. Regolate il DIMMER Blu, scegliendo tramite i tasti UP/DOWN l'opzione BLUE che apparirà sul display e variate l'intensità del colore (**b000-->b255**) tramite i tasti UP/DOWN

### MODALITA' AUTOMATICA

L'apparecchio è dotato di alcuni programmi automatici incorporati. Per accederci, seguite le istruzioni seguenti.

1. Premete il tasto MENU e i tasti UP e DOWN fino a quando non appare la scritta "Auto", quindi confermate con il tasto ENTER
2. Sul display apparirà la scritta: "Pr01". Utilizzate i tasti UP e DOWN per scegliere la modalità automatica desiderata tra le 25 presenti. (**Pr01-->Pr25**) Confermate con Enter

## **MODALITA' AD ATTIVAZIONE SONORA**

L'apparecchio è dotato di alcuni programmi ad attivazione sonora incorporati. Per accederci, seguite le istruzioni seguenti.

1. Premete il tasto MENU fino a quando la scritta "Soun" appare sul display. Confermate quindi con il tasto ENTER
2. Premete i tasti UP e DOWN per scegliere una tra le 12 modalità presenti (**A-01 --> A-12**). Confermate con ENTER

## **MODALITA' SPEED**

Tramite questa modalità sarà possibile regolare la velocità in modalità Auto e la sensibilità del microfono in modalità Sonora.

1. Premete il tasto MENU e i tasti UP e DOWN fino a quando non appare la scritta "SPEE", quindi confermate con il tasto ENTER
2. Sul display apparirà la scritta: "S001".
3. Utilizzate i tasti UP/DOWN per scegliere l'opzione desiderata tra le 255 disponibili (**S001-->S512**) e confermate con Enter

## **MODALITA' SLAVE**

1. Premete il tasto MENU e i tasti UP e DOWN fino a quando non appare la scritta "SLND", quindi confermate con il tasto ENTER
2. Sul display apparirà la scritta: "SL01". Con i tasti UP e DOWN, selezionate una delle 4 opzioni disponibili (**SL01-->SL04**). Confermate con Enter

## **MODALITA' BLACKOUT**

1. Premete il tasto MENU e i tasti UP e DOWN fino a quando non appare la scritta "bLND", quindi confermate con il tasto ENTER
2. Per attivare la funzione Blackout, scegliete l'opzione YES e confermate con Enter.
3. Per disattivare tale funzione, premete e confermate con Enter l'opzione NO

## **MODALITA' DISPLAY**

1. Premete il tasto MENU e i tasti UP e DOWN fino a quando non appare la scritta "DISP", quindi confermate con il tasto ENTER
2. Per attivare la funzione di inversione Display, scegliete l'opzione YES e confermate con Enter.
3. Per disattivare tale funzione, premete e confermate con Enter l'opzione NO

## MODALITA' DMX

Questa modalità, permette di controllare l'apparecchio tramite una centralina DMX.

### Connessione Cavi

Tramite un cavo DMX collegate l'effetto luce alla centralina o ad un'apparecchio DMX già connesso all'impianto. Utilizzate la presa DMX OUT della centralina o dell'apparecchio DMX per collegare il cavo alla presa DMX IN() del vs nuovo effetto luce.

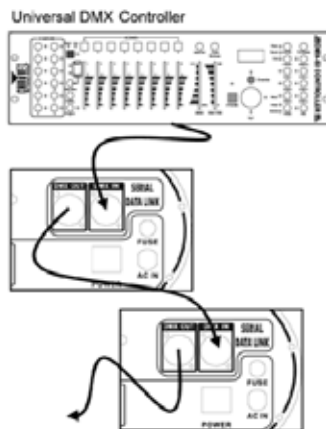

I cavi microfonici standard non possono trasmettere dati DMX su lunghe distanze in maniera affidabile. Il cavo deve avere le seguenti caratteristiche:

**Coppia due conduttori ritorti più una schermatura**

**Massima capacità tra conduttori – 30 pF/ft.**

**Massima capacità tra conduttore e schermatura – 55 pF/ft.**

**Massima resistenza di 20 ohms / 1000 ft.**

**Impedenza nominale 100 – 140 ohms**

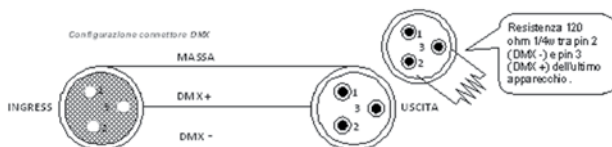

Se utilizzate una centralina con un connettore di uscita DMX a 5 pin, dovrete usare un adattatore 3pin/ 5 pin. Si vedano i dettagli nella tabella sottostante.

TABELLA DI CONVERSIONE DA 3 PIN A 5 PIN		
Conduttore	3 Pin femmina (uscita)	5 Pin maschio (ingresso)
Terra/schermatura	Pin 1	Pin 1
Data (-) signal	Pin 2	Pin 2
Data (+) signal	Pin 3	Pin 3
Non utilizzato		Non utilizzato
Non utilizzato		Non utilizzato



1. Premete il tasto MENU e i tasti UP e DOWN fino a quando non appare la scritta "Addr", quindi confermate con il tasto ENTER
2. Sul display apparirà la scritta: "A001".
3. Usate i tasti UP e DOWN per scegliere l'indirizzo DMX tra (A001-A512).

## **NUMERO CANALI DMX**

Questo prodotto può essere settato per l'utilizzo con 2/3/4/6/7/14 Canali DMX

1. Premete il tasto MENU e i tasti UP e DOWN fino a quando non appare la scritta "ChNd", quindi confermate con il tasto ENTER
2. Sul display apparirà la scritta: "2Ch".
3. Usate i tasti UP e DOWN per scegliere i canali desiderati.

Ogni canale controlla una funzione dell'apparecchio e ogni canale possiede valori da 0 a 255. Riferitevi alle tabelle sottostanti per verificare, in base al numero di canali selezionato, la funzione specifica dei canali stessi.

### **MODALITÀ 2 CANALI**

CH1	0-255	Programmi Macro
CH2	0-255	Regolazione Velocità/Sensibilità Mic

### **MODALITÀ 3 CANALI**

CH1	0-255	ROSSO 0%-->100%
CH2	0-255	VERDE 0%-->100%
CH3	0-255	BLU 0%-->100%

### **MODALITÀ 4 CANALI**

CH1	0-255	ROSSO 0%-->100%
CH2	0-255	VERDE 0%-->100%
CH3	0-255	BLU 0%-->100%
CH4	0-255	Controllo Dimmer 0%-->100%

<b>MODALITÀ 6 CANALI</b>		
CH1	0-255	ROSSO 0%-->100%
CH2	0-255	VERDE 0%-->100%
CH3	0-255	BLU 0%-->100%
CH4		Programmi Macro
CH5	1-255	Strobo Lento-->Veloce
CH6	0-255	Regolazione Velocità/Sensibilità Mic

<b>MODALITÀ 7 CANALI</b>		
CH1	0-255	ROSSO 0%-->100%
CH2	0-255	VERDE 0%-->100%
CH3	0-255	BLU 0%-->100%
CH4		Programmi Macro
CH5	0-255	Regolazione Velocità/Sensibilità Mic
CH6	1-255	Strobo Lento-->Veloce
CH7	1-255	Dimmer 0%-->100%

<b>MODALITÀ 14 CANALI</b>		
CH1	0-255	ROSSO 1 0%-->100%
CH2	0-255	VERDE 1 0%-->100%
CH3	0-255	BLU 1 0%-->100%
CH4	0-255	ROSSO 2 0%-->100%
CH5	0-255	VERDE 2 0%-->100%
CH6	0-255	BLU 2 0%-->100%
CH7	0-255	ROSSO 3 0%-->100%
CH8	0-255	VERDE 3 0%-->100%
CH9	0-255	BLU 3 0%-->100%
CH10	0-255	ROSSO 4 0%-->100%
CH11	0-255	VERDE 4 0%-->100%
CH12	0-255	BLU 4 0%-->100%
CH13	1-255	Strobo Lento-->Veloce
CH14	1-255	Dimmer 0%-->100%

## PEDALIERA

L'apparecchio può essere gestito a distanza tramite la pedaliera in dotazione agendo sui suoi 4 tasti:

- 1 BLACKOUT** Premetelo per disattivare qualsiasi funzione e spegnere istantaneamente i leds. Premendolo nuovamente riattiverete la modalità precedentemente in funzione
- 2 FULL ON** Premetelo per entrare in modalità FULL ON, Utilizzate i pedali 3/4 per variare il tipo di colore riprodotto
- 2 SOUND** Premetelo 2 volte per entrare in modalità sonora
- 3 AUTO** Premetelo per entrare in modalità automatica, premendolo nuovamente varierete il tipo di riproduzione automatica
- 4 COLOR** Quando siete in modalità FULL ON, premetelo per variare il colore da riprodurre

**Il prodotto è coperto da garanzia in base alle vigenti normative.**

**Vi suggeriamo di consultare sul sito internet: [www.karmaitaliana.it](http://www.karmaitaliana.it) le “Condizioni Generali di Garanzia” riportate nella sezione “FAQ”.**

**Di seguito un breve estratto:**

- 1) Si prega, dopo l'acquisto di procedere alla registrazione del prodotto sul nostro sito internet accedendo alla sezione assistenza (occorre registrarsi). In alternativa, è possibile registrare il prodotto compilando ed inviando la scheda accanto.
- 2) Sono esclusi i guasti causati da imperizia o da uso non appropriato dell'apparecchio
- 3) La garanzia non ha più alcun effetto qualora l'apparecchio risulti manomesso.
- 4) La garanzia non prevede la sostituzione del prodotto.
- 5) Sono escluse dalla garanzia le parti esterne, le batterie, le manopole, gli interruttori, e le parti asportabili o consumabili.
- 6) Le spese di trasporto e i rischi conseguenti sono a carico del proprietario dell'apparecchio
- 7) A tutti gli effetti la validità della garanzia è avallata unicamente dalla presentazione della fattura o scontrino d'acquisto.

#### **COME PROCEDERE ALL'INVIO DEL MODULO DI REGISTRAZIONE PRODOTTO:**

- 1) Nel caso in cui non abbiate effettuato la registrazione del prodotto sul nostro sito [www.karmaitaliana.it](http://www.karmaitaliana.it) Vi invitiamo a farlo ritagliando il modulo riportato nella pagina accanto e ad inviarlo presso i nostri uffici.
- 2) Ricordatevi di compilare entrambi i moduli in quanto una copia rimarrà legata al manuale e potrà servirvi in futuro.

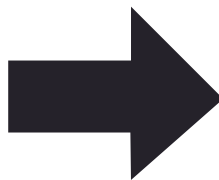

# KARMA®

**CERTIFICATO DI GARANZIA  
GUARANTEE CERTIFICATE  
MODULO DI REGISTRAZIONE  
REGISTRATION MODULE**

**COPIA DA INVIARE A:**

Spett.le  
**KARMA ITALIANA Srl**  
Via Gozzano, 38 bis  
21052 - Busto Arsizio (VA)

# KARMA®

**CERTIFICATO DI GARANZIA  
GUARANTEE CERTIFICATE  
MODULO DI REGISTRAZIONE  
REGISTRATION MODULE**

**COPIA DA CONSERVARE**





## BAR LED28

---

<b>Sorgente luminosa:</b>	28 x 3W Tri
<b>Tipo colore:</b>	RGB
<b>Durata led:</b>	80.000 ore circa
<b>Controlli DMX:</b>	2/3/4/6/7/14 Canali
<b>Tipo di connettori:</b>	XLR 3 pin per connessioni DMX
<b>Display:</b>	Si
<b>Alimentazione:</b>	220V - 50 Hz
<b>Pedaliera:</b>	Inclusa
<b>Peso:</b>	13,2Kg

## NOTE

---

---

---

---

---

---

---

---

---

---

---

---

---

---

---

---

---

**KARMA<sup>®</sup>**

Via Gozzano 38 bis  
21052, Busto Arsizio (VA) - Italy  
Telefono +39 0331.628.244  
Fax +39 0331.622.470

**[www.karmaitaliana.it](http://www.karmaitaliana.it)**

*made in China*

