

**KARMA®**

[www.karmaitaliana.it](http://www.karmaitaliana.it)

# **FIREFLY 180RB**

Laser firefly rosso e blu

**Manuale di istruzioni**

**I**

## Complimenti per la sua ottima scelta.

*Ci complimentiamo vivamente per la Sua scelta, il prodotto Karma da Lei acquistato è frutto di un'accurata progettazione da parte di ingegneri specializzati. Per la sua realizzazione sono stati impiegati materiali di ottima qualità per garantirne il funzionamento nel tempo.*

*Il prodotto è stato realizzato in conformità alle severe normative di sicurezza imposte dalla Comunità Europea, garanzia di affidabilità e sicurezza. Vi preghiamo di leggere attentamente questo manuale prima di cominciare ad utilizzare l'apparecchio al fine di sfruttarne appieno le potenzialità. La Karma dispone di numerosi prodotti accessori che potranno completare il vostro apparecchio. Vi invitiamo quindi a visionare l'intera gamma dei nostri prodotti visitando il sito internet:*

**[www.karmaitaliana.it](http://www.karmaitaliana.it)**

*sul quale troverete, oltre a tutti i nostri articoli, descrizioni accurate e documentazioni aggiuntive sviluppate successivamente all'uscita del prodotto.*

*I nostri uffici sono a vostra completa disposizione per qualsiasi chiarimento o informazione.*

*Ci auguriamo che rimarrete soddisfatti dell'acquisto e Vi ringraziamo nuovamente per la fiducia riposta nel nostro marchio.*

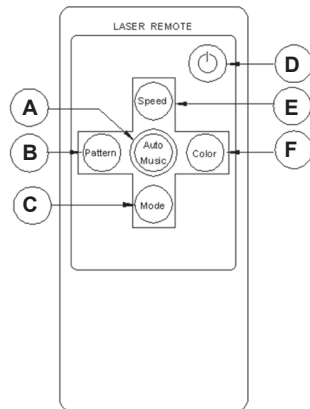
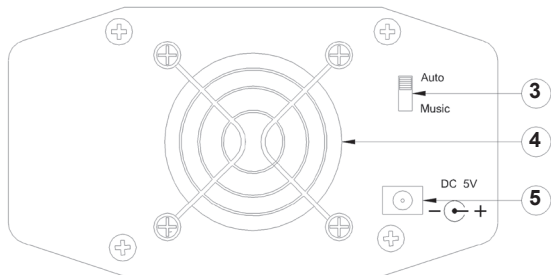
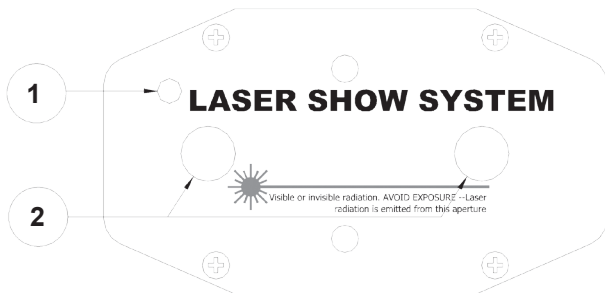

- 1 Sensore infrarossi
- 2 Diodi laser
- 3 Selettore Auto/Music
- 4 Ventola di raffreddamento
- 5 Presa di alimentazione

- Conservare il manuale per future consultazioni e allegatelo se cedete l'apparecchio ad altri.
- Questo prodotto non è adatto ad usi esterni (in presenza di umidità)
- Per evitare il rischio di incendi o cortocircuiti non esponete mai l'apparecchio alla pioggia o all'umidità.
- Non utilizzare con temperature ambiente superiori ai 35C°.
- In caso di problemi di funzionamento interrompete l'uso immediatamente. Non tentate di riparare l'apparecchio per conto vostro, ma rivolgetevi all'assistenza. Riparazioni effettuate da personale non competente potrebbero danneggiare irrimediabilmente il prodotto e invaliderebbe la garanzia.
- L'uso di questo apparecchio è previsto per varie manifestazioni e non è adatto per l'illuminazione di ambienti domestici.



### **ATTENZIONE:**

Subito dopo aver ricevuto l'apparecchio aprite attentamente la scatola, controllate il contenuto per accertarvi che tutte le parti siano presenti e in buone condizioni. Segnalate immediatamente al venditore, eventuali danni da trasporto subiti dall'apparecchio o dall'imballo. In caso di reso è importante che il prodotto sia completo dell'imballo originale, vi suggeriamo quindi di conservarlo.



Questo simbolo vi avverte della presenza di materiale non isolato "sotto tensione" ad elevato voltaggio, all'interno del prodotto, che può costituire pericolo di folgorazione per le persone



Questo simbolo vi avverte della presenza di istruzioni d'uso e manutenzione importanti, nel manuale o nella documentazione che accompagna il prodotto



**Ai sensi dell'art. 13 del decreto Legislativo 25 Luglio 2005, n. 151 “ Attuazione delle Direttive 2002/95/CE, 2002/96/CE e 2003/108/CE, relative alla riduzione dell'uso di sostanze pericolose nelle apparecchiature elettriche ed elettroniche, nonché allo smaltimento dei rifiuti”.**

Il simbolo del cassonetto barrato riportato sull'apparecchiatura indica che il prodotto alla fine della propria vita utile deve essere raccolto separatamente dagli altri rifiuti. L'utente dovrà, pertanto, conferire l'apparecchiatura integra dei componenti essenziali giunta a fine vita agli idonei centri di raccolta differenziata dei rifiuti elettronici ed elettrotecnici, oppure riconsegnandola al rivenditore al momento dell'acquisto di nuova apparecchiatura di tipo equivalente, in ragione di uno a uno. L'adeguata raccolta differenziata per l'avvio successivo dell'apparecchiatura dimessa al riciclaggio, al trattamento e allo smaltimento ambientale compatibile contribuisce ad evitare possibili effetti negativi sull'ambiente e sulla salute e favorisce il riciclo dei materiali di cui è composta l'apparecchiatura. Lo smaltimento abusivo del prodotto da parte dell'utente comporta l'applicazione delle sanzioni amministrative di cui al D.Lgs n. 152/2006 (parte 4 art.255)



Questo simbolo indica la conformità del prodotto alle normative internazionali RoHS (Restriction of certain Hazardous Substances) che limita l'impiego di determinate sostanze pericolose nelle apparecchiature elettriche ed elettroniche immesse sul mercato europeo dal 1° luglio 2006. Fa parte di una serie di Direttive UE sull'ambiente ed e' connessa strettamente alla Direttiva RAEE (Rifiuti di Apparecchiature Elettriche ed Elettroniche).



Il marchio CE indica che questo prodotto è conforme alle norme della Comunità Europea: EMC (Compatibilità Elettromagnetica) e LVD (Direttive sulla Bassa Tensione). La documentazione di conformità in forma completa è reperibile presso la società Karma Italiana Srl.



***Prima di effettuare i collegamenti, assicuratevi di aver scollegato la spina dalla presa elettrica. Tutti i collegamenti devono avvenire ad apparecchio spento.***

1. Fissate il laser ad un'eventuale traliccio tramite l'apposita staffa e regolatene l'inclinazione a piacimento. Una volta inclinato correttamente, bloccatelo serrando la vite della staffa. Potete anche semplicemente appoggiarlo su una superficie piana servendovi del supporto a treppiede incluso(che andrà avvitato sul fondo dell'apparecchio).
2. Collegate l'alimentatore alla presa posteriore(5) e quindi ad una presa elettrica domestica 230V.

Una volta completati questi passaggi siete pronti per utilizzare l'apparecchio.

Questo laser può funzionare in automatico o a tempo di musica. Agendo sul selettore(3) potrete scegliere la funzione desiderata. In automatico, le figure proiettate cambieranno indipendentemente dalla musica. In modalità sonora, il laser si spegnerà in assenza di rumore e ripartirà non appena il suono ricomparirà.

**TELECOMANDO**

Grazie al comando ad infrarossi presente nella confezione, avete la possibilità di controllare le principali funzioni anche a distanza. I tasti permettono rispettivamente di eseguire le seguenti funzioni:

- A) Selezione modalità di funzionamento tra AUTO e MUSIC
- B) Scelta del pattern da riprodurre
- C) Tipo di rotazione: Senso orario, STOP, senso antiorario
- D) Accensione e spegnimento del laser
- E) Controllo di velocità: veloce, più veloce, lenta.
- F) Scelta colore laser (rosso, blu, rosso e blu)

**Il prodotto è coperto da garanzia in base alle vigenti normative. Vi suggeriamo di consultare le “Condizioni Generali di Garanzia” riportate nella sezione “FAQ” sul sito:www.karmaitaliana.it  
Di seguito un breve estratto:**

- 1) Sugeriamo, di procedere alla registrazione del prodotto sul nostro sito internet accedendo alla sezione assistenza(occorre registrarsi). In alternativa, è possibile registrare il prodotto compilando ed inviando la scheda riportata nella pagina successiva.
- 2) La garanzia non ha più alcun effetto qualora l'apparecchio risulti manomesso o per guasti causati da imperizia da uso non appropriato dell'apparecchio
- 3) La garanzia non prevede la sostituzione
- 4) Sono escluse dalla garanzia le parti esterne, le batterie, le manopole, gli interruttori, e le parti asportabili o consumabili.
- 5) Le spese di trasporto e i rischi conseguenti sono a carico del proprietario dell'apparecchio
- 6) A tutti gli effetti la validità della garanzia è avallata unicamente dalla presentazione della fattura o scontrino d'acquisto.

#### **COME PROCEDERE ALL'INVIO DEL MODULO DI REGISTRAZIONE PRODOTTO:**

- 1) Nel caso in cui non abbiate effettuato la registrazione del prodotto sul nostro sito [www.karmaitaliana.it](http://www.karmaitaliana.it) Vi invitiamo a farlo ritagliando il modulo riportato nelle 2 pagine successive e ad inviarlo presso i nostri uffici.
- 2) Ricordatevi di compilare entrambi i moduli in quanto una copia rimarrà legata al manuale e potrà servirvi in futuro.





**KARMA®**

**CERTIFICATO DI GARANZIA  
GUARANTEE CERTIFICATE**

**MODULO DI REGISTRAZIONE  
REGISTRATION MODULE**

**COPIA DA INVIARE A:**

Spett.le  
**KARMA ITALIANA Srl**  
Via Gozzano, 38 bis  
21052 - Busto Arsizio (VA)

**KARMA®**

**CERTIFICATO DI GARANZIA  
GUARANTEE CERTIFICATE**

**MODULO DI REGISTRAZIONE  
REGISTRATION MODULE**

**COPIA DA CONSERVARE**



MODELLO / MODEL

**FIREFLY 18ORB**

DATA D'ACQUISTO  
PURCHASING DATE

|  |  |  |  |  |  |
|--|--|--|--|--|--|
|  |  |  |  |  |  |
|--|--|--|--|--|--|

N. SCONTRINO O FATTURA  
RECEIPT/INVOICENUMBER

|  |  |  |  |  |  |
|--|--|--|--|--|--|
|  |  |  |  |  |  |
|--|--|--|--|--|--|

TIMBROEFIRMADEL RIVENDITORE  
DEALER'S STAMP AND SIGNATURE

|  |
|--|
|  |
|--|

ACQUISTATO DA / PURCHASED BY

COGNOME / SURNAME

|  |  |  |  |  |  |  |  |  |  |  |  |
|--|--|--|--|--|--|--|--|--|--|--|--|
|  |  |  |  |  |  |  |  |  |  |  |  |
|--|--|--|--|--|--|--|--|--|--|--|--|

NOME / NAME

|  |  |  |  |  |  |  |  |  |  |  |  |
|--|--|--|--|--|--|--|--|--|--|--|--|
|  |  |  |  |  |  |  |  |  |  |  |  |
|--|--|--|--|--|--|--|--|--|--|--|--|

VIA / ADDRESS

|  |  |  |  |  |  |  |  |  |  |  |  |
|--|--|--|--|--|--|--|--|--|--|--|--|
|  |  |  |  |  |  |  |  |  |  |  |  |
|--|--|--|--|--|--|--|--|--|--|--|--|

N°

|  |  |  |
|--|--|--|
|  |  |  |
|--|--|--|

CITTÀ / CITY

|  |  |  |  |  |  |  |  |  |  |  |  |
|--|--|--|--|--|--|--|--|--|--|--|--|
|  |  |  |  |  |  |  |  |  |  |  |  |
|--|--|--|--|--|--|--|--|--|--|--|--|

C.A.P. / ZIP CODE

|  |  |  |  |  |  |
|--|--|--|--|--|--|
|  |  |  |  |  |  |
|--|--|--|--|--|--|

PROV.

|  |  |
|--|--|
|  |  |
|--|--|



MODELLO / MODEL

**FIREFLY 18ORB**

DATA D'ACQUISTO  
PURCHASING DATE

|  |  |  |  |  |  |
|--|--|--|--|--|--|
|  |  |  |  |  |  |
|--|--|--|--|--|--|

N. SCONTRINO O FATTURA  
RECEIPT/INVOICENUMBER

|  |  |  |  |  |  |
|--|--|--|--|--|--|
|  |  |  |  |  |  |
|--|--|--|--|--|--|

TIMBROEFIRMADEL RIVENDITORE  
DEALER'S STAMP AND SIGNATURE

|  |
|--|
|  |
|--|

ACQUISTATO DA / PURCHASED BY

COGNOME / SURNAME

|  |  |  |  |  |  |  |  |  |  |  |  |
|--|--|--|--|--|--|--|--|--|--|--|--|
|  |  |  |  |  |  |  |  |  |  |  |  |
|--|--|--|--|--|--|--|--|--|--|--|--|

NOME / NAME

|  |  |  |  |  |  |  |  |  |  |  |  |
|--|--|--|--|--|--|--|--|--|--|--|--|
|  |  |  |  |  |  |  |  |  |  |  |  |
|--|--|--|--|--|--|--|--|--|--|--|--|

VIA / ADDRESS

|  |  |  |  |  |  |  |  |  |  |  |  |
|--|--|--|--|--|--|--|--|--|--|--|--|
|  |  |  |  |  |  |  |  |  |  |  |  |
|--|--|--|--|--|--|--|--|--|--|--|--|

N°

|  |  |  |
|--|--|--|
|  |  |  |
|--|--|--|

CITTÀ / CITY

|  |  |  |  |  |  |  |  |  |  |  |  |
|--|--|--|--|--|--|--|--|--|--|--|--|
|  |  |  |  |  |  |  |  |  |  |  |  |
|--|--|--|--|--|--|--|--|--|--|--|--|

C.A.P. / ZIP CODE

|  |  |  |  |  |  |
|--|--|--|--|--|--|
|  |  |  |  |  |  |
|--|--|--|--|--|--|

PROV.

|  |  |
|--|--|
|  |  |
|--|--|

## FIREFLY 180RB

|                              |  |
|------------------------------|--|
| <i>Colore laser</i>          | <i>Rosso e Blu</i>   |
| <i>Potenza laser</i>         | <i>100mW (Rosso), 80mW(Blu)</i>  |
| <i>Funzionamento</i>         | <i>Automatico / Tempo di musica / tramite telecomando</i>                  |
| <i>Staffa di fissaggio</i>   | <i>Inclusa</i>   |
| <i>Temperatura operativa</i> | <i>da 10° a 35°</i>  |
| <i>Alimentazione</i>         | <i>interna</i><br><i>12V (interno +) tramite trasformatore 230V, 50 Hz</i> |
| <i>Effetti</i>               | <i>Multi pattern</i>   |
| <i>Dimensioni</i>            | <i>115 x 91 x 51 mm</i>  |
| <i>Peso</i>                  | <i>0,5 Kg</i>  |



LASER LIGHT  
AVOID DIRECT EYE EXPOSURE  
CLASS 3R LASER PRODUCT

Conforme alle normative  
**EN 60825-1:2007**

**CAUTION**  
CLASS 3R LASER LIGHT WHEN OPEN  
AVOID EXPOSURE TO THE BEAM

**KARMA®**

Via Gozzano 38 bis  
21052, Busto Arsizio (VA) - Italy  
Telefono +39 0331.628.244  
Fax +39 0331.622.470

**[www.karmaitaliana.it](http://www.karmaitaliana.it)**

Made in China



ver. 14.1