

KARMA®

www.karmaitaliana.it

CONV 4DB2

Convertitore digitale-analogico
con trasmettitore bluetooth

Digital-Analogic Converter
with bluetooth transmitter

Manuale di istruzioni
Instruction manual

I

E

COMPLIMENTI PER LA SUA OTTIMA SCELTA.

Ci complimentiamo vivamente per la Sua scelta, il prodotto Karma da Lei acquistato è frutto di un'accurata progettazione da parte di ingegneri specializzati. Per la sua realizzazione sono stati impiegati materiali di ottima qualità per garantirne il funzionamento nel tempo. Il prodotto è stato realizzato in conformità alle severe normative di sicurezza imposte dalla Comunità Europea, garanzia di affidabilità e sicurezza. Vi preghiamo di leggere attentamente questo manuale prima di cominciare ad utilizzare l'apparecchio al fine di sfruttarne appieno le potenzialità. La Karma dispone di numerosi prodotti accessori che potranno completare il vostro apparecchio. Vi invitiamo quindi a visionare l'intera gamma dei nostri prodotti visitando il sito internet: www.karmaitaliana.it sul quale troverete, oltre a tutti i nostri articoli, descrizioni accurate e documentazioni aggiuntive sviluppate successivamente all'uscita del prodotto. Ci auguriamo che rimarrete soddisfatti dell'acquisto e Vi ringraziamo nuovamente per la fiducia riposta nel nostro marchio.

CONGRATULATION FOR YOUR CHOICE!

Congratulations for your choice! The Karma product you have purchased is the result of careful planning by specialized engineers. High quality materials have been used for its construction, to ensure its functioning over time. The product is manufactured in compliance with strict regulations imposed by the European Union, a guarantee of reliability and safety. Please read this manual carefully before starting to use the fixture in order to exploit its full potential. Karma has several products' accessories that can complete your device. We invite you to see the whole range of our products by visiting our website: www.karmaitaliana.it, where you will find, in addition to all our items, detailed descriptions and further documents related to the product. We hope that you will be satisfied with your purchase and we thank you again for your trust in our brand.

AVVERTENZE E GARANZIA

Questo prodotto non è adatto ad usi esterni (in presenza di umidità). In caso di problemi di funzionamento interrompete l'uso immediatamente. Non tentate di riparare l'apparecchio per conto vostro, ma rivolgetevi all'assistenza autorizzata. L'apparecchio potrebbe non essere compatibile con tutti gli apparecchi riceventi bluetooth. In caso di problemi, potrete provare a contattare l'assistenza tecnica per verificare di aver effettuato i corretti passaggi. Il prodotto è coperto da garanzia in base alle vigenti normative. Si prega, dopo l'acquisto di procedere alla registrazione del prodotto sul nostro sito internet accedendo alla sezione assistenza(occorre registrarsi). Sono esclusi i guasti causati da imperizia o da uso non appropriato dell'apparecchio. La garanzia non ha più alcun effetto qualora l'apparecchio risulti manomesso. Sono escluse dalla garanzia le parti esterne, le batterie, gli interruttori, e le parti asportabili o consumabili. Le spese di trasporto e i rischi conseguenti sono a carico del proprietario dell'apparecchio. A tutti gli effetti la validità della garanzia è avallata unicamente dalla presentazione della fattura o scontrino d'acquisto.

SAFETY NOTES & WARRANTY

This product is not suitable for outdoor use. Never expose it to moisture. If a serious operating problem, stop using the product immediately. Never try to repair the product, but contact the authorized technical assistance center. The device could be not compatible with some bluetooth receivers. For any question contact our technical service. The product is covered by warranty according to the current rules. Warranty is no longer valid if unskilled people try to repair the product. All external or removable parts (such as knobs or switches) and all the components subject to wear and tear (such as batteries) are excluded from warranty. Shipment costs (and the related risks) are to be covered by the buyer. In any case the warranty is valid only if the product is accompanied by a copy of the invoice or of the sales receipt.

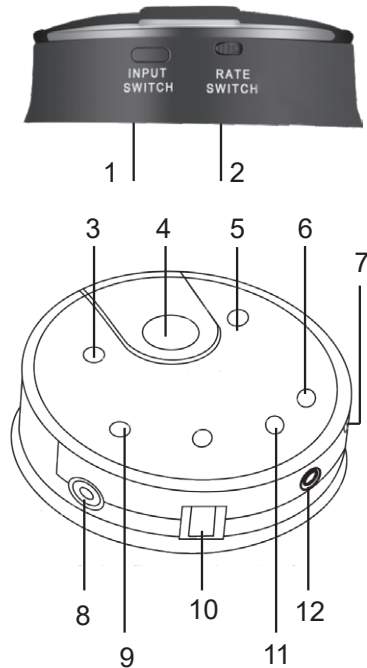

Collegamenti

Collegate il cavo digitale sia esso con connettore coassiale(8) o Toslink(10) alla apposita presa. Nel caso in cui il segnale sia di tipo standard analogico potrete usare la presa 3,5mm(12). Collegate il cavo USB alla presa(7) e quindi ad una comune presa USB.

Tenete premuto il tasto(4) fino ad attivare l'apparecchio. Nel caso in cui le cuffie fossero già state abbinare, i led blu(9-11) rimarranno accesi. Per abbinare le cuffie agite nel seguente modo: per la prima cuffia, semplicemente accendetela in modalità "pairing" e verrà in pochi secondi abbinata al trasmettitore. Il led(3) da lampeggiante diverrà fisso. Per abbinare una eventuale seconda cuffia, premete una volta il tasto(4) e vedrete lampeggiare il led(5). Accendete la seconda cuffia in modalità "pairing" e attendete che venga abbinata. Scegliete, tramite il tasto(1) la sorgente da ascoltare. I led verdi(9-11-6) indicano la sorgente selezionata. Nel caso in cui l'audio risulti distorto, agite sul selettore(2).

Per spegnere l'apparecchio tenete premuto il tasto(4).

Connections

Connect the digital cable ,either with coaxial (8) or Toslink (10) connector to the specific socket. If the signal is a standard analog one you can use the 3,5 mm (12) socket. Connect the USB cable to the socket (7) and than to a common USB socket.

Press the button (4) until the device is activated. If the headphones are already matched, the blue leds (9-11) will remain on. To match the headphones proceed as follows: for the first headphone, just turn it on in "pairing" mode and it will be matched in a few seconds to the transmitter. The led (3) will remain on without flashing any more. To match a further headphone, press once the button (4) and the led (5) will start flashing. Turn on the second headphone in "pairing" mode and wait for it to be matched. Choose, via the button (1) the source to be listened. The green leds (9 -11 -6)indicate the selected source. If audio is not good, use the switch(2).

To turn item off keep the button(4) pressed.



Il marchio CE indica che questo prodotto è conforme alle norme della Comunità Europea: EMC (Compatibilità Elettromagnetica) e LVD (Direttive sulla Bassa Tensione). La documentazione di conformità in forma completa è reperibile presso la società Karma Italiana Srl.

The CE mark indicates that this product complies with the European Community standards EMC (Electromagnetic Compatibility) and LVD (Low Voltage Directive). Compliance documentation in complete form is available at the company Karma Italian Srl.



Ai sensi dell'art. 13 del decreto Legislativo 25 Luglio 2005, n. 151 " Attuazione delle Direttive 2002/95/CE, 2002/96/CE e 2003/108/CE, relative alla riduzione dell'uso di sostanze pericolose nelle apparecchiature elettriche ed elettroniche, nonché allo smaltimento dei rifiuti". Il simbolo del cassonetto barrato riportato sull'apparecchiatura indica che il prodotto alla fine della propria vita utile deve essere raccolto separatamente dagli altri rifiuti. L'utente dovrà, pertanto, conferire l'apparecchiatura integra dei componenti essenziali giunta a fine vita agli idonei centri di raccolta differenziata dei rifiuti elettronici ed elettrotecnici, oppure riconsegnandola al rivenditore al momento dell'acquisto di nuova apparecchiatura di tipo equivalente, in ragione di uno a uno. L'adeguata raccolta differenziata per l'avvio successivo dell'apparecchiatura dimessa al riciclaggio, al trattamento e allo smaltimento ambientale compatibile contribuisce ad evitare possibili effetti negativi sull'ambiente e sulla salute e favorisce il riciclo dei materiali di cui è composta l'apparecchiatura. Lo smaltimento abusivo del prodotto da parte dell'utente comporta l'applicazione delle sanzioni amministrative di cui al D.Lgs n. 152/2006 (parte 4 art.255)

The symbol of the crossed-out dustbin indicates that the product at the end of its life must be collected separately from other waste . The user must , therefore , take the remote control integrates the essential components come to an authorized disposal center for collection of waste electronic and electrical , or returning it to the dealer when buying new equipment of equivalent type , at a rate of one to one. Appropriate separate collection for the decommissioned equipment to recycling , treatment and environmentally compatible disposal helps to prevent negative impact on the environment and human health and promotes recycling of the materials making up the product. Illegal dumping of the product by the user entails the application of administrative sanctions pursuant to Legislative Decree n . 152/2006 (Art.255 Part 4)

La Karma Italiana srl, allo scopo di migliorare i propri prodotti, si riserva il diritto di modifi care le caratteristiche siano esse tecniche o estetiche, in qualsiasi momento e senza alcun preavviso.

Karma Italiana srl, in order to improve its products, reserves the right to modify the characteristics whether technical or aesthetic , at any time and without notice.

SPECIFICATIONS

<i>Power supply</i>	<i>DC 5V - 1A</i>
<i>Inputs</i>	<i>Coassial / Toslink / 3,5mm</i>
<i>Bluetooth</i>	<i>4.0 support A2DP, AVRCP</i>
<i>Led</i>	<i>Power(red) Bluetooth(blue) sources(green)</i>
<i>Sampler</i>	<i>44.1KHz - 48 KHz</i>
<i>Authonomy</i>	<i>8 h</i>
<i>Range</i>	<i>>10mt</i>
<i>Dimensions</i>	<i>70 x 70 x 25 mm</i>
<i>Weight:</i>	<i>115 gr</i>

ver. 18.1

KARMA[®]

Via Gozzano 38 bis
21052, Busto Arsizio (VA) - Italy
Telefono +39 0331.628244
Fax +39 0331.622470
www.karmaitaliana.it



RoHS
conform



made in China